

## NAVODILA ZA UPORABO ČOLNA Z MOTORJEM YAMAHA



Gasilsko reševalni čoln (GRČ) je gasilsko vodno vozilo. Uporablja se ob reševalnih intervencijah, gašenju požarov in tehničnih intervencijah na ali ob vodi. PGD Kanal je upravitelj čolna. Čoln je last občine Kanal.

### Tehnični podatki:

Gasilska oznaka vozila	GRČ-2 na PČ
Opis vozila	večji gasilsko reševalni čoln z motorjem na priklopniku za čoln
Proizvajalec	Gumar (Cerknica)
Model	CRB 480
Označba	IZ-45
Pristanišče vpisa	Izola
Leto izdelave	1997
Leto nadgradnje	1998
Leto pridobitve	1998
Vrsta pogona	vesla in motor
Upravljanje	oddaljeno upravljanje – Yamaha remote control 703
Proizvajalec motorja	Yamaha 50 DEOS
Motor – prostornina	698 cm <sup>3</sup> (3 cilindri)
Motor – moč	36,75 kW (50 KM)
Vrsta goriva	mešanica (1:50), rezervoar 24L
Hitrost	35 Nm/h (65 km/h)
Sedeži	8 (vključno z voditeljem)
Masa čolna	ca 135 kg
Bruto tonaža	690 kg
Teža tovora	600 kg (ljudje + tovor)
Dolžina	4,80 m
Širina	2,20 m
Višina	0,70 m
Premer valjev	46 – 50 cm
Število komor	6+1
Meje plovbe	obalno morje 4 Nm od obale

Čoln je sestavljen iz napihljivega gumijastega dela z lesenim dnom iz vodoodporne vezane plošče in napihljivo kobilico. Zadaj je montiran bencinski motor.

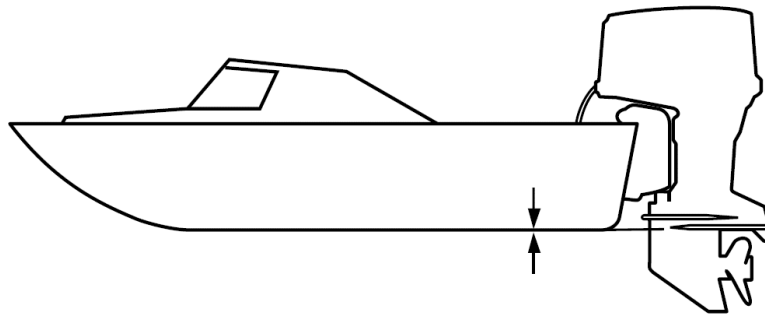

Sestavni deli motorja:

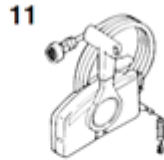
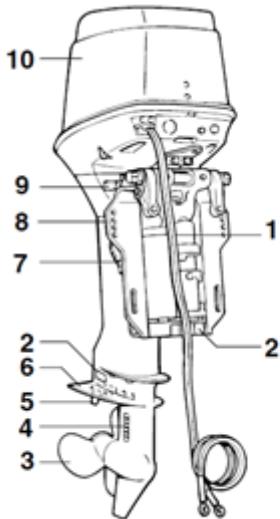

- 1. Battery cable
- 2. Anode(s)
- 3. Propeller\*
- 4. Cooling water inlet
- 5. Trim tab (anode)
- 6. Anti-cavitation plate
- 7. Trim rod
- 8. Clamp bracket
- 9. Tilt support lever
- 10. Top cowling
- 11. Remote control box (side mount type)\*
- 13. Tachometer\*
- 15. Fuel tank\*

Daljinsko upravljanje motorja:

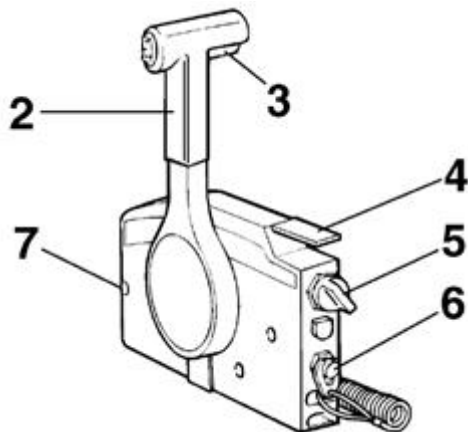

- 2. Remote control lever
- 3. Neutral interlock trigger
- 4. Neutral throttle lever
- 5. Main switch / choke switch
- 6. Engine stop lanyard switch
- 7. Throttle friction adjuster

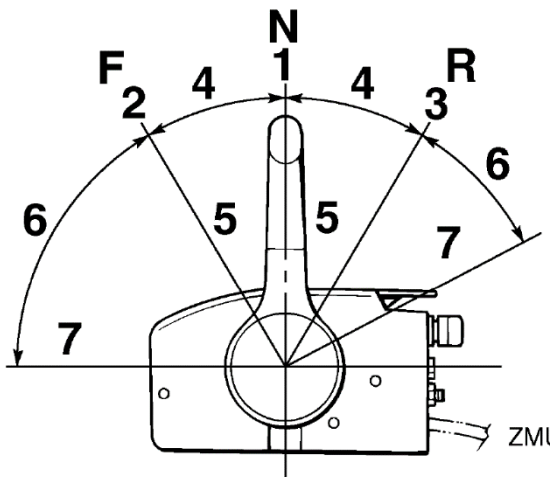

1. Neutral "N"
2. Forward "F"
3. Reverse "R"
4. Shift
5. Fully closed
6. Throttle
7. Fully open

Prestavljanje po zgornji skici.

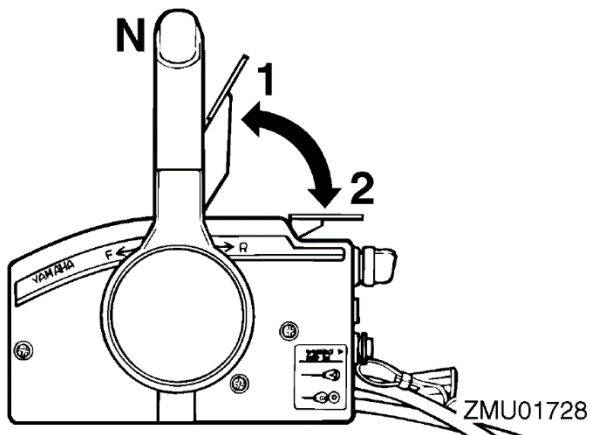

1. Fully open
2. Fully closed

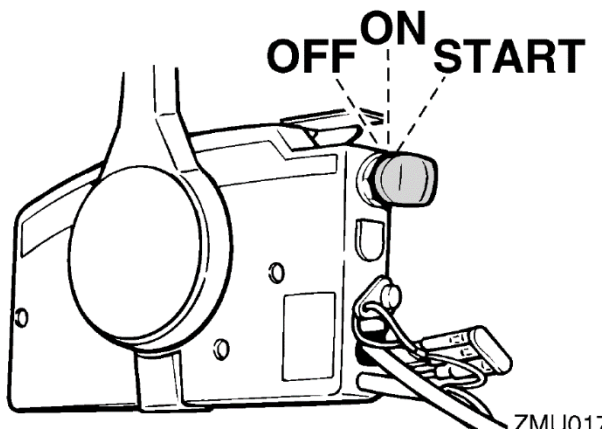

Za zagon premaknemo stikalo-ključ v desno (a največ 5 sekund).

#### INDIKACIJA MOTORNEGA OLJA:

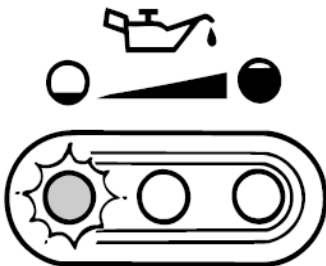

Indikacija olja na motorju (Zelena , rumena , rdeča).

V motor gre 1,3 L olja (2-taktno)

Svečka: B8HS-10 (NGK)



## PGD KANAL

Povzeto po Yamaha navodilih.

Navodila se lahko spremenijo brez predhodne najave.

Navodila so informativne narave.